

EN - CALF PANEL/CALF STRAP

Installation & User Instructions

SP - PANEL PARA PANTORRILLA / CINTA PARA PANTORRILLA

Instalación e instrucciones para el usuario

FR - PANNEAU POUR LE MOLLET/SANGLE POUR LE MOLLET

Instructions pour l'installation et l'utilisation

DE - WADENPLATTE/WADENBAND

Montage- und Gebrauchsanleitung



- P-CS180S
- P-CS180M
- P-CS180L
- P-CP280S
- P-CP280M
- P-CP280L

The **POZIFORM®** Calf Panel/Calf Strap provides a lightweight, padded support that prevents the wheelchair users' feet from sliding off the back of the footrests of the wheelchair.

Este Panel para Pantorrilla / Cinta para Pantorrilla **Poziform** ofrece un soporte acolchado y ligero que evita que los pies de los usuarios de sillas de ruedas se deslicen hacia atrás del reposapiés de la silla de ruedas.

Le panneau/la sangle pour le mollet **Poziform** fournit un soutien léger et rembourré qui empêche les pieds des personnes utilisant des fauteuils roulants de glisser et tomber à l'arrière des repose-pieds du fauteuil roulant.

Die **Poziform**-Wadenplatte/das Wadenband bietet eine leichtgewichtige, gepolsterte Stütze, die verhindert, dass die Füße des Rollstuhlbenutzers von den Fußplatten des Rollstuhls nach hinten wegrutschen.



EN

- Padded Calf Panel or Padded Calf Strap

SP

- Panel para pantorrilla acolchado o Cinta para pantorrilla acolchada

FR

- Panneau rembourré pour le mollet ou sangle rembourrée pour le mollet

DE

- Gepolsterte Wadenplatte oder gepolstertes Wadenband

EN - ASSEMBLY INSTRUCTIONS

BEFORE fitting the calf strap/calf panel to any wheelchair/seating system, please consult the wheelchair/seating system manufacturer's manual (or contact them) to find out if it is acceptable to do so.

1. Wrap the Calf Panel/Calf Strap around the front of the footrest hangers as shown.

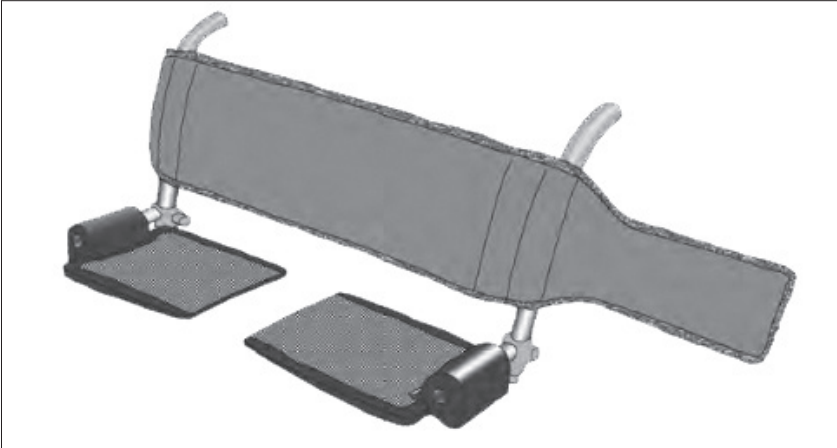

EN - ASSEMBLY INSTRUCTIONS

2. Pull the Calf Panel/Calf Strap tight and press the two sides of the hook and loop together.

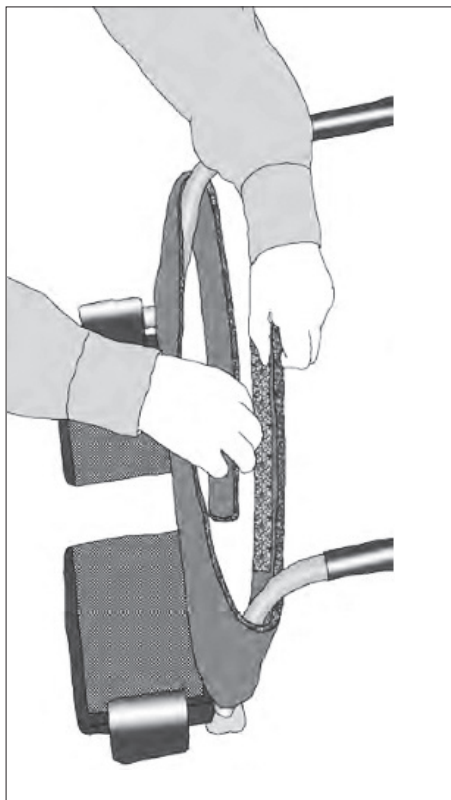

NOTE: You must remove the Calf Panel/Calf Strap before removing or swinging the footrest aside to prevent damage to the Calf Panel/Calf Strap and wheelchair.

Cleaning Instructions

- Clean with a damp cloth and a mild detergent.
- When wet, allow to air dry.
- **DO NOT** dry in any drying machine.
- **DO NOT** wash in a washing machine.
- **DO NOT** iron.

Maintenance Instructions

- **CHECK** for any signs of fraying and that buckles work correctly.
- **CHECK** and make sure that all hardware is secured and not damaged, especially after making any adjustments.
- **PERIODIC** cleaning will help prevent damage to the buckles.

Every Inspired product comes with our one year manufacturer's warranty. This warranty ensures that when you receive our products, they will arrive free of defects in material and workmanship. We will repair or replace any part or entire product at our discretion for a period of up to one year from the date of delivery to the original purchaser. This warranty does not include cost of inconvenience, shipping, property damage, misuse, abuse, accident, or similar incidents. The warranty will not apply if the product has been modified, tampered with, repaired by unauthorized individuals or assembled incorrectly. Custom orders are non-refundable and non-returnable.

SP - INSTALACIÓN E INSTRUCCIONES

ANTES de fijar Poziform a cualquier sistema de silla de ruedas o de asiento, consulte el manual del fabricante del sistema de silla de ruedas o de asiento (o comuníquese con él) a fin de averiguar si es aceptable hacerlo.

Instrucciones de instalación

1. Envuelva el Panel o la Cinta para Pantorrilla alrededor de la parte frontal de los tubos del reposapiés como se muestra.

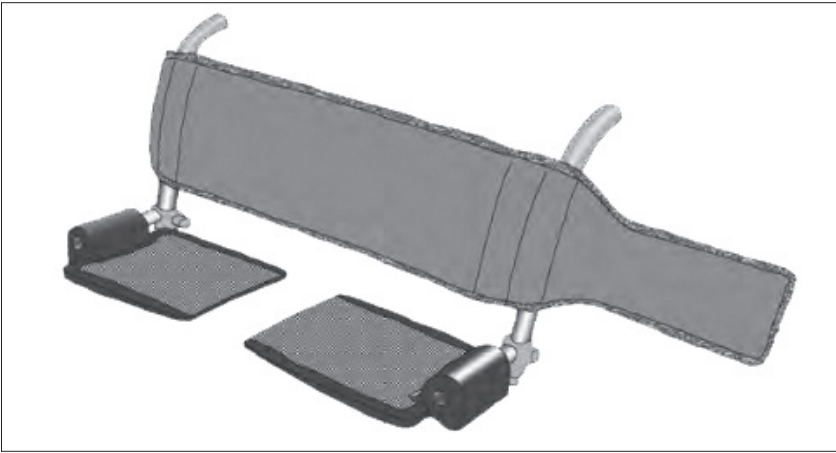

SP - INSTALACIÓN E INSTRUCCIONES

2. Apriete el Panel o la Cinta para pantorrilla y junte los dos lados del gancho y la hebilla.

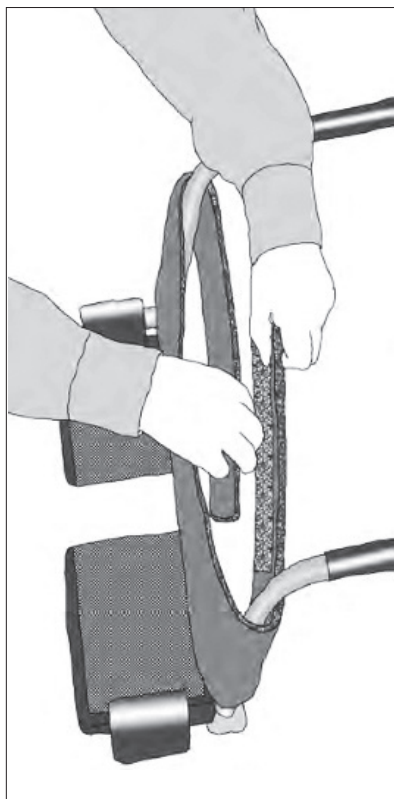

Nota: Debe retirar el Panel o la Cinta para Pantorrilla antes de quitar o girar el reposapiés a un lado a fin de evitar daños al Panel o a la Cinta para Pantorrilla y a la silla de ruedas.

Instrucciones de limpieza

- Limpie con paño húmedo y detergente suave.
- Si se moja, deje secar al aire libre.
- NO UTILICE secadora.
- NO UTILICE lavadora.
- NO UTILICE plancha.

Instrucciones de mantenimiento

- Revise en busca de cualquier indicio de deterioro y que las hebillas operen correctamente.
- Compruebe y cerciórese de que todo el herraje esté fijado y que no se encuentre dañado, en especial, después de realizar cualquier ajuste.
- La limpieza periódica ayudará a prevenir daños en las hebillas.

Cada producto de Columbia Medical se ofrece con nuestra garantía del fabricante por un año. Esta garantía asegura que al momento en que usted reciba nuestros productos, llegarán libres de defectos en material y mano de obra. Repararemos o reemplazaremos cualquier parte o todo el producto a nuestra discreción durante un período de hasta un año a partir de la fecha de entrega al comprador original. Esta garantía no incluye costos incurridos por inconvenientes, envíos, daños materiales, uso incorrecto, abuso, accidente o incidentes similares. La garantía no aplicará si el producto se ha modificado, alterado, reparado por personal no autorizado o ensamblado incorrectamente. Los pedidos personalizados no son reembolsables ni retornables.

FR - INSTRUCTIONS POUR L'INSTALLATION

AVANT d'ajuster Poziform sur tout fauteuil roulant ou système de siège, veuillez consulter le mode d'emploi du fabricant du fauteuil roulant/système de siège (ou contacter directement le fabricant) afin de déterminer s'il est possible de le faire.

Instructions pour l'installation

1. Enveloppez le panneau pour le mollet/la sangle pour le mollet autour de l'avant des tiges du repose-pied comme illustré.

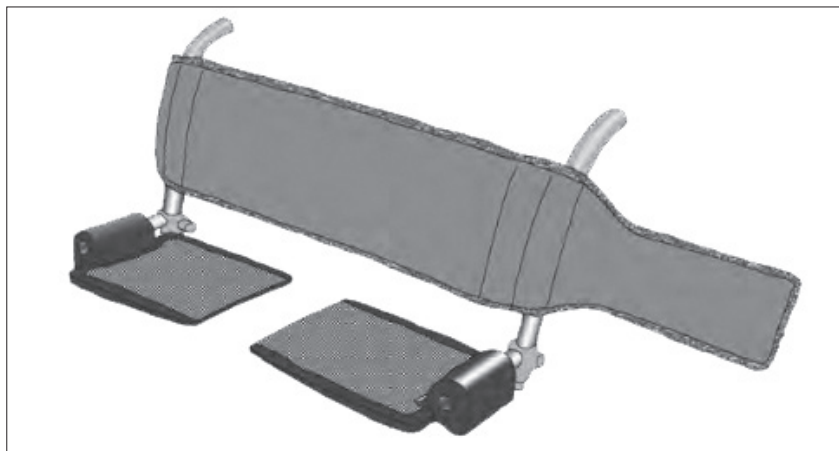

FR - INSTRUCTIONS POUR L'INSTALLATION

2. Tirez sur le panneau pour le mollet/la sangle pour le mollet afin de serrer, et appuyez sur les deux côtés de la fixation auto-agrippante afin de les attacher l'un à l'autre.

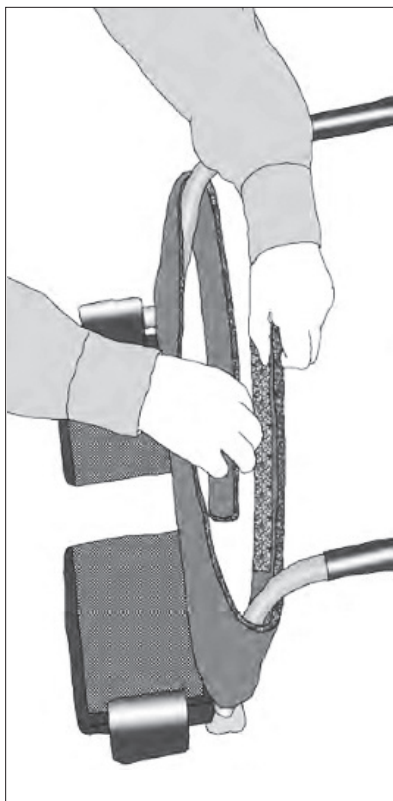

Nota : Vous devez retirer le panneau pour le mollet/la sangle pour le mollet avant de retirer le repose-pied ou de le faire basculer afin de ne pas risquer d'endommager le panneau pour le mollet/la sangle pour le mollet et le fauteuil roulant

Instructions pour le nettoyage

- Nettoyer avec un chiffon humide et un détergent doux.
- Quand il est mouillé, laisser sécher à l'air.
- Ne pas sécher dans un séchoir électrique.
- Ne pas laver dans une machine à laver le linge.
- Ne pas repasser.

Instructions pour l'entretien

- S'assurer qu'il n'y a pas de traces d'effilochage et que les boucles fonctionnent correctement.
- Inspecter et s'assurer que tout le matériel de fixation est sécurisé et n'est pas endommagé, en particulier après avoir effectué des réglages.
- Un nettoyage périodique contribuera à éviter que les boucles ne soient endommagées.

Chaque produit de Columbia Medical est fourni avec une garantie du fabricant d'un an. Cette garantie assure que quand vous recevez nos produits, ils arrivent sans aucun défaut de matériau ou vice de fabrication. Nous réparerons ou remplacerons toute partie d'un produit ou tout le produit à notre discrétion pendant une période allant jusqu'à un an à compter de la date de la remise à l'acheteur d'origine. Cette garantie n'inclut pas les coûts de tout désagrément éventuel, de l'expédition, des dommages matériels, d'une utilisation abusive ou inappropriée, des accidents ou d'incidents similaires. La garantie ne s'appliquera pas si le produit a été modifié, altéré, réparé par des personnes non autorisées ou assemblé de manière incorrecte. Les produits ayant fait l'objet d'une commande à façon ne peuvent pas être repris ou renvoyés.

DE – MONTAGEANLEITUNG

BEVOR der Poziform an einem Rollstuhl/Sitzsystem angebracht wird, ist das Handbuch bzw. der Hersteller des Rollstuhls/Sitzsystems zu konsultieren, um herauszufinden, ob dies zulässig ist.

Montageanleitung

1. Wickeln Sie die Wadenplatte/das Wadenband um die Vorderseite der Fußplattenhalter, wie abgebildet.

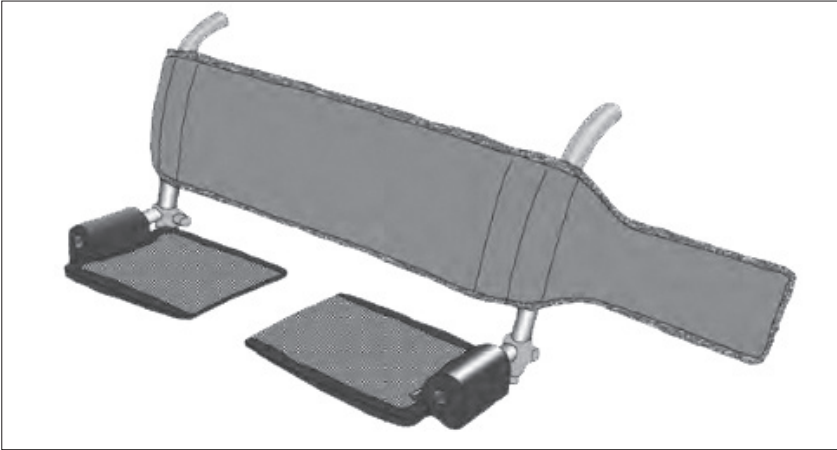

DE – MONTAGEANLEITUNG

2. Ziehen Sie die Wadenplatte/das Wadenband fest und drücken Sie die beiden Seiten des Klettverschlusses zusammen.

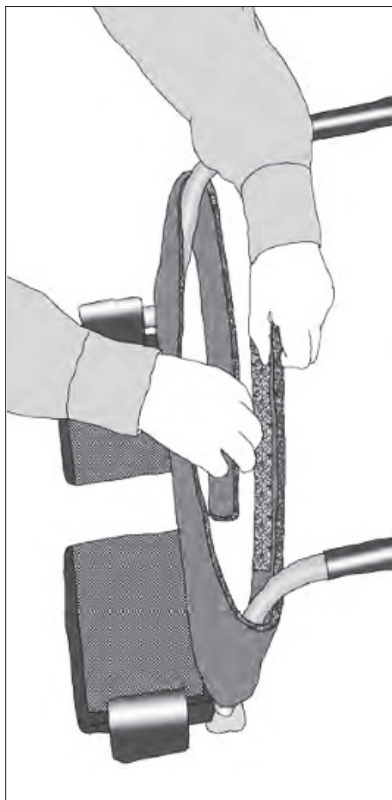

Hinweis: Bevor die Fußplatten abgenommen oder zur Seite geschwenkt werden, muss die Wadenplatte/das Wadenband entfernt werden, um eine Beschädigung der Wadenplatte/des Wadenbands und des Rollstuhls zu vermeiden.

Reinigung

- Mit einem feuchten Tuch und einem milden Reinigungsmittel reinigen.
- Wenn nass, an der Luft trocknen lassen.
- Nicht im Wäschetrockner trocknen.
- Nicht in der Waschmaschine waschen.
- Nicht bügeln.

Wartung

- Auf Anzeichen von Ausfransen und das korrekte Funktionieren der Schnallen überprüfen.
- Sicherstellen, dass alle Kleinteile fest angebracht und nicht beschädigt sind, besonders wenn Anpassungen vorgenommen wurden.
- Eine regelmäßige Reinigung hilft, Schäden der Schnallen vorzubeugen.

Jedes Produkt von Columbia Medical wird mit einer einjährigen Garantie des Herstellers geliefert. Diese Garantie gewährleistet, dass unsere Produkte bei ihrer Auslieferung keine Material- und Verarbeitungsfehler aufweisen. Wir reparieren oder ersetzen das Produkt ganz oder teilweise nach eigenem Ermessen für einen Zeitraum bis zu einem Jahr ab Datum der Auslieferung an den Originalkäufer. Diese Garantie deckt nicht die Kosten von Unannehmlichkeiten, Versand, Sachschäden, falscher Anwendung, Missbrauch, Unfällen oder ähnlichen Ereignissen. Die Garantie gilt nicht, wenn das Produkt verändert, manipuliert, von unautorisierten Personen repariert oder falsch montiert wurde. Spezialanfertigungen sind nicht erstattungsfähig und werden nicht zurückgenommen

© 2016 Inspired by Drive™ - A Drive DeVilbiss Healthcare Affiliate

