

5

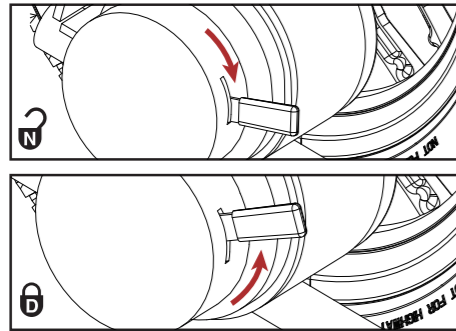

Push the freewheel lever down to disengage the drive motor (freewheel mode) and position the wheelchair close to a standard electrical outlet.

Poussez en avant le levier de roue libre pour désembrayer le moteur d'entraînement (en roue libre) et placez le fauteuil roulant près d'une prise électrique standard.

Drücken Sie den Freilaufhebel nach unten, um den Antriebsmotor auszukuppeln (Freilaufmodus) und stellen Sie den Rollstuhl in der Nähe einer normalen Steckdose auf.

Empuje la palanca de rueda libre hacia abajo para desconectar el motor de accionamiento (modo de rueda libre) y coloque la silla de ruedas cerca de una toma de corriente estándar.

6

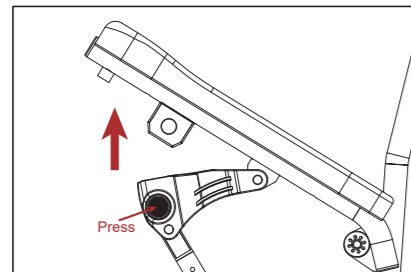

#### ARMREST FLIP-UP

One hand press the armrest button, another hand flip up the armrest. And press down the armrest to the proper position to fix armrest.

#### REPOSE-BRAS FLIP-UP

Une main appuie sur le bouton de l'accoudoir, une autre replie l'accoudoir. Et appuyez sur l'accoudoir à la position appropriée pour fixer l'accoudoir.

#### GELÄNDER DREHEN SICH NACH OBEN

Die eine hand drückt den handlauf, die andere rollt das geländer nach oben. Drücken sie das geländer in die richtige position, um das gewehr zu fixieren.

#### REPOREPOREPOFLIP-UP

Una mano pulse el botón reposabrazos, otra mano voltear el reposabrazos. Y presione el reposabrazos a la posición correcta para fijar el reposabrazos.

7

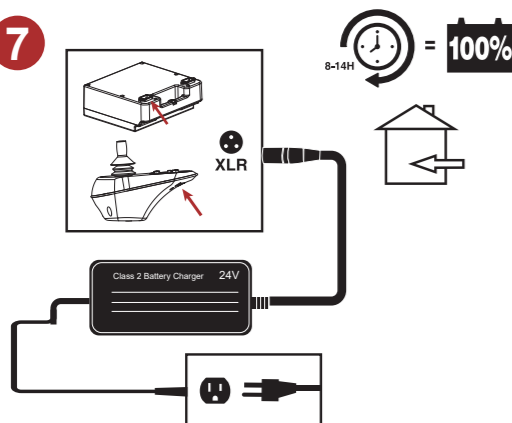

Fully charge the batteries prior to use. Battery and controller charger port options. Refer to the owner's manual for complete charging instructions.

Tirez en arrière le levier de roue libre pour placer le scooter en mode conduite. Rechargez complètement les batteries avant l'utilisation. Options de port de charge de la batterie et du contrôleur. Consultez le manuel du propriétaire pour les instructions complètes de chargement.

Verbinden Sie das Ladergerät mit dem externen Ladergerät-Anschluss dann stecken Sie die Verbindung in eine. Standard-Steckdose. Optionen für Akku- und Controller-Ladeanschlüsse. Schalten Sie das Ladergerät ein und laden Sie die Batterien vor der Fahr Uebernacht auf.

Tire de la palanca manual hacia atrás para poner el scooter en modo conducción y recargue completamente las baterías antes de usarlo. Opciones de puerto de carga de batería y controlador. Consulte el manual de usuario para obtener más información sobre la recarga de baterías.



This Quick Start Guide offers basic information on initial wheelchair setup only. Read the owner's manual and all supplemental information thoroughly before operating the wheelchair for information on safety, battery charging, basic operation, comfort adjustments, disassembly, and care and maintenance.

NOTE: The illustrations provided may not reflect your actual unit.

Ce guide de démarrage rapide offre uniquement des informations de base sur la configuration initiale du fauteuil roulant. Lisez attentivement le manuel du propriétaire et toutes les informations supplémentaires avant d'utiliser le scooter pour obtenir des informations sur la sécurité, la charge de la batterie, le fonctionnement de base, les réglages de confort, le démontage, l'entretien et la maintenance.

NOTE: Les illustrations peuvent différer du produit que vous avez reçu.

Diese Schnellstartanleitung enthält nur grundlegende Informationen zur Ersteinrichtung des Rollstuhls. Lesen Sie die Bedienungsanleitung und alle ergänzenden Informationen gründlich durch, bevor Sie den Rollstuhl in Betrieb nehmen, um Informationen über Sicherheit, Batterieladung, grundlegende Bedienung, Komforteinstellungen, Demontage sowie Pflege und Wartung zu erhalten.

HINWEIS: Bilder und Zeichnungen entsprechen möglicherweise nicht genau der Ausführung Ihres Elektromobils.

Esta Guía de inicio rápido sólo ofrece información básica sobre la configuración inicial de la silla de ruedas. Lea detenidamente el manual del usuario y toda la información complementaria antes de utilizar la silla de ruedas para obtener información sobre seguridad, carga de la batería, funcionamiento básico, ajustes de confort, desmontaje y cuidado y mantenimiento.

ACLARACIÓN: Las ilustraciones pueden no reflejar a su unidad real.

## STOP: READ FIRST

### RECYCLING AND DISPOSAL

Cardboard may be recycled. Dispose of foam in accordance with state or local ordinances.

### READ BEFORE UNPACKING

#### Apparent Loss or Damage

Upon receipt of this shipment, if any evidence of loss or damage is revealed through visual inspection, then it must be noted on the freight bill and signed by the carrier's agent. Failure to do this may result in the carrier's refusal to honor loss or damage claim. The carrier will furnish you with the necessary forms to file the claim.

#### Concealed Loss or Damage

When loss or damage is not apparent until the unit is unpacked, a claim for concealed loss or damage is required. When damage is discovered, make a written statement to the carrier for inspection. This request must be made within 48 hours of delivery. Keep all cartons and fillers for inspection. Carrier will furnish inspection report and necessary forms to file concealed loss or damage claim, since such damage or loss is the carrier's responsibility.

## ARRET: LISEZ D'ABORD

### RECYCLAGE ET MISE AU REBUT

Le carton est recyclable. Disposez la mousse d'emballage en tenant compte des règlements de votre localité.

### LISEZ AVANT DE DEBALLER

#### Dommages et/ou pertes apparentes

Lors de la réception des marchandises, tout dommage apparent doit être consigné et endossé par le livreur sur le bordereau de livraison sous peine de voir le transporteur refuser d'assumer une réclamation. Le transporteur pourra fournir les formulaires requis pour faire une réclamation.

#### Dommages et pertes non-apparents

Lorsque vous découvrez des dommages et/ou pertes en déballant la marchandise, vous devez faire une réclamation pour dommages non-apparents. Faites une déclaration écrite au transporteur et demandez une inspection dans les 48 heures suivant la réception de la marchandise. Conservez les cartons et matériel d'emballage pour inspection. Le transporteur pourra fournir les formulaires requis pour faire une réclamation pour dommages non apparents étant donné que celui-ci est responsable pour ce type de pertes.

## HALT: BITTE ZUERST LESEN

### RECYCLING UND ENTSORGUNG

Karton kann recycelt werden. Einbringen Sie den Verpackungsschaum in Übereinstimmung mit den staatlichen oder lokalen gesetzlichen Bestimmungen.

### VOR AUSPACKUNG LESEN

#### Sichtbarer Verlust oder Beschädigung

Sollten nach Eingang der Lieferung irgendwelche sichtbare Beschädigungen zu sehen sein, diese sofort auf dem Frachtbrief notieren und auch dem Frachtlieferanten unterschreiben lassen. Bei Nichtbeachtung kann dies dazu führen, dass der Frachtlieferant bei einer Beschädigung oder Verlustanzeige den Anspruch auf Widergutmachung verweigert. Der Frachtlieferant wird dann spezielle Formulare vorlegen, die Sie ausfüllen müssen um ihre Ansprüche geltend zu machen.

#### Verlust oder versteckte Beschädigung

Bei Verlust oder Beschädigungen die nicht äußerlich sichtbar sind bis das Gerät ausgepackt ist, muss ein Formular fuer Verlust oder versteckte Beschädigung ausgefüllt werden. Wenn der Schaden entdeckt wird, muss beim Frachtlieferanten sofort und schriftlich, spätestens innerhalb 48 Stunden, ein Antrag auf sofortige Inspektion angefordert werden. Behalten Sie alle Kartons und Verpackungsmaterial für die Inspektion. Der Frachtlieferant wird die nötigen Formulare fuer einen versteckten Verlust oder eine versteckte Beschädigung vorlegen, die Sie ausfüllen müssen, da der Frachtlieferant fuer solche Schäden verantwortlich ist.

## HALT: BITTE ZUERST LESEN

### RECICLAJE Y ELIMINACIÓN

El embalaje de cartón puede reciclarse. Elimínelo de conformidad con las ordenanzas municipales o estatales.

### ANTES DE DESEMPAQUETAR, LEA LO SIGUIENTE

#### Pérdidas o daños evidentes

En el momento de la recepción, realice una rápida inspección visual para descartar todo daño o pérdida en el paquete que, en su caso, deberá ser consignado en el albarán de entrega y firmado por el transportista. De lo contrario, el transportista podría negarse a aceptar cualquier reclamación por daños o pérdidas. El transportista le proporcionará los formularios necesarios para presentar la reclamación.

#### Pérdidas o daños ocultos

Cuando la pérdida o daño no se hace evidente hasta desempaquetar la unidad, deberá presentar una reclamación por pérdidas o daños ocultos. En caso de daño, realice declaración por escrito solicitando una inspección al transportista. Dicha solicitud debe efectuarse en los 48 horas siguientes a la entrega. Guarde todos los cartones y rellenos para su inspección. El transportista le proporcionará el informe de inspección y todos los formularios necesarios para presentar una reclamación por pérdidas o daños ocultos, dado que tales daños o pérdidas son responsabilidad del transportista.



1

Anti-tipper  
Roues anti-basculément  
Kippsichere Räder  
Ruedas antivuelco



2

Controller  
Contrôleurs  
Steuerungen  
Controladores

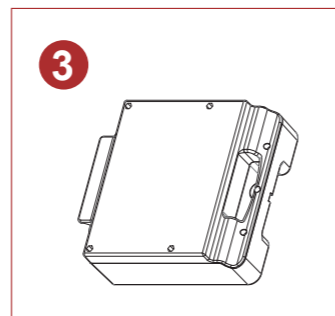

3

Battery Box  
Boîtier à batteries  
Batterie Pack  
Caja de Batteria

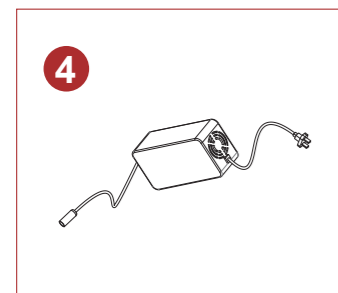

4

External Charger  
Chargeur External  
Externes Ladegerät  
Cargador Externo

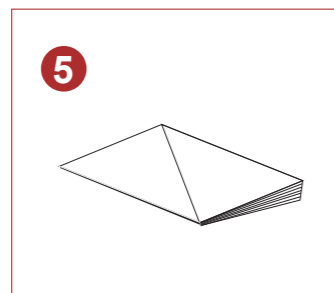

5

Owner's Package  
Trousse du propriétaire  
Betriebshandbuch  
Manual de Usuario

NOTE: Make sure wheelchair delivery is complete by using the component key above.

NOTE: Assurez-vous que la livraison du fauteuil roulant est complète en utilisant la clé des composants ci-dessus.

HINWEIS: Stellen Sie sicher, dass die Lieferung des Rollstuhls vollständig ist, indem Sie den obigen Komponentenschlüssel verwenden.

NOTA: Asegúrese de que la entrega de la silla de ruedas está completa utilizando la clave de componentes anterior.



1

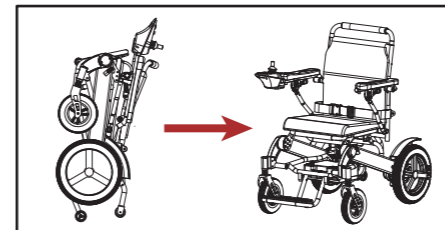

### UNFOLD WHEELCHAIR

Fully unfold the wheelchair, and then fasten the lock which under the backrest.

### DÉPLIER LE FAUTEUIL ROULANT

Déplier complètement le fauteuil roulant, puis attacher la serrure qui sous le dossier.

### ÖFFNEN SIE DEN ROLLSTUHL.

Den rollstuhl komplett ausrollen und anspannen lassen.

### DESPLEGAR UNA SILLA DE RUEDAS

Desplegar completamente la silla de ruedas, y luego sujetar la cerrque bajo el respaldo.

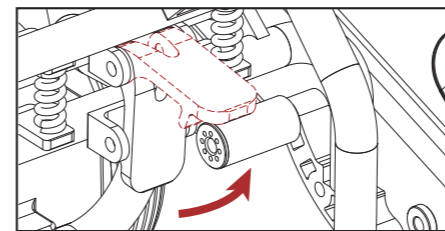

2

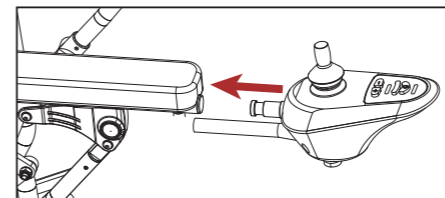

### INSTALL CONTROLLER

Insert the controller into armrest tube. And then lock the screw.

### INSTALLER LE CONTRÔLEUR

Insérez le contrôleur dans le tube d'accoudoir. Et puis verrouillez la vis.

### INSTALLIEREN SIE DIE STEUERUNG.

Stecken sie die steuerung in das geländer. Dann kommt die schraube.

### CONTROLADOR DE INSTALACIÓN

Inserte el controlador en el tubo del reposabrazos. Y luego cerrar el tornillo.

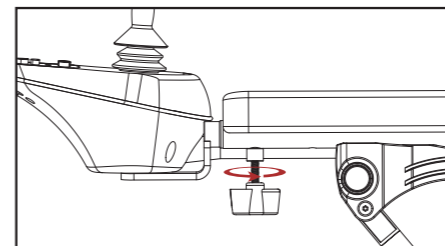

3

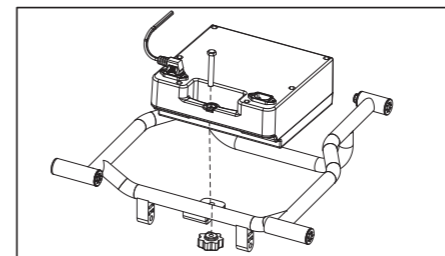

### INSTALL BATTERY

Put battery groove in the back tube loosen the screw . Then connect the battery plug with controller plug .

### INSTALLER LA BATTERIE

Mette la rainure de la batterie dans le tube arrière desserrer la vis. Connectez ensuite la prise de batterie avec la prise de contrôleur.

### FÜHRE DIE BATTERIE.

Legen sie die batteriepatsche in den rücklauf und lassen sie die schraube los. Und verbinden den batteriestecker dann mit der steuerung.

### BATERÍA DE INSTALACIÓN

Poner ranura de la batería en el tubo trasero aflojar el tornillo. Luego conecte el enchufe de la batería con el enchufe del controlador.

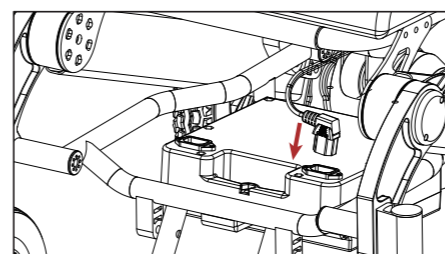

4

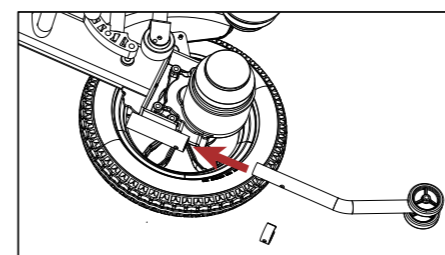

### INSTALL AND DISMANTLE ANTI-TIPPER

Press the button to install / dismantle the anti-tipper.

### INSTALLEZ ET DÉMONTEZ ANTI-BENNE

Appuyez sur le bouton pour installer/démonter l'anti-benne.

### ENTFERNE UND ZERLEGEN VON KIPPERN

Wenn ich knöpfe, dann installieren sie 'nen ablassventil.

### INSTALAR Y DESMONTAR ANTIVOLANTES

Pulse el botón para instalar/desmantelar el antivolantes.